

SHOWROOM COLLECTION

EDIÇÃO ESPECIAL

E75

Triturador de Resíduos Alimentares



A gama premium de trituradores de resíduos alimentares



O triturador de resíduos alimentares E75 apresenta um novo estilo de acabamento em preto e prata com uma rolha de pia de aço inoxidável premium. Tem um design compacto que economiza espaço. Fornecido com interruptores de ar embutidos em preto fosco, cromado e aço escovado, tem garantia de peças e serviços de 6 anos.



CARACTERÍSTICAS

- Interruptor de ar embutido em preto fosco, cromado e aço escovado
- Garantia de 6 anos
- Revestimento de acabamento de novo estilo
- Defletor de som removível
- Elementos de moagem de aço inoxidável
- Opções de interruptor de ar de três cores
- Alimentação contínua
- Motor de indução potente e silencioso de longa duração
- Proteção de sobrecarga
- Bloqueio rápido conjunto de montagem para uma instalação mais rápida e fácil
- Alças fundidas

DIMENSÕES (mm)

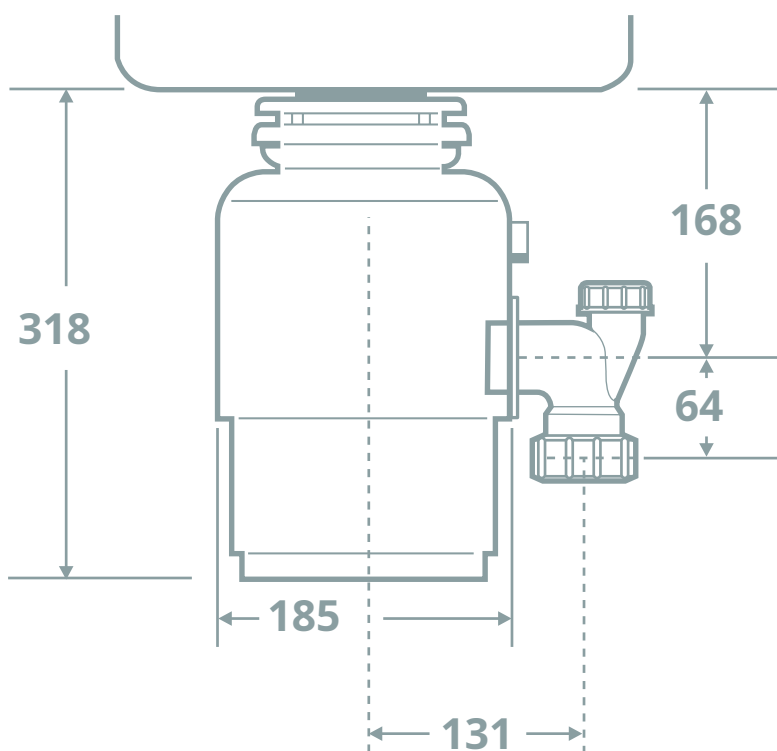

ESPECIFICAÇÕES

Tipo de alimentação	Contínuo
Controle liga/desliga	Interruptor de parede ou interruptor de ar embutido
Motor	Fase única
Invertendo	Nenhum
Avaliação de tempo	Intermitente
Lubrificação	Permanentemente parte superior e lubrificada rolamentos inferiores
Peso de envio (aprox.)	8,2kg
Unidade Acabamento	Preto
Altura Geral	318mm
tecnologia de moagem	moagem de 1 estágio tecnologia
Capacidade da câmara de moagem	980ml
Proteção do motor	Sobrecarga de reinicialização manual
Uso médio de água	Aproximadamente 4,0L por pessoa por dia
Uso elétrico médio	3-4KWH por ano
Conexão de Drenagem	Sim
Dreno da máquina de lavar louça Conexão	Sim

Volts/Hz	HP	Carga média
220-240V, 50-60 Hz	.75 (@240V/ 50 Hz)	405 W

Código ean: 050375024101

Nº do produto: 79015T-ISE



O botão Air Switch está disponível em três opções de cores.

Rolha de aço inoxidável premium com tampa.



InSinkErator. Suite 10, Building 6, Hatters Lane, Croxley Park, Watford, Herts WD18 8YH. Reino Unido

Tel de vendas: 01923 297 880 Tel de atendimento: 0800 389 3715 insinkerator.co.uk

