



Edición especial

Triturador de desperdicios Evolution 150

La edición especial del silencioso y potente triturador Evolution 150 es especialmente adecuada para hogares con grandes familias. Destaca por su nuevo acabado en negro y por su tapón en acero inox. para el fregadero. El Evolution 150 se suministra con interruptor neumático en negro, cromo y acero cepillado, y tiene una garantía de 7 años.

Características

- Interruptor neumático incorporado en negro mate, cromo y acero cepillado
- Diseño compacto
- 7 años de garantía
- Tecnología Evolution ultrasilenciosa
- Trituración en 2 fases
- Inversión automática
- Motor de inducción Dura-Drive® de alta torsión
- Elementos y cámara de trituración de acero inoxidable
- Protección contra sobrecarga
- Conjunto de montaje Quick Lock® para una instalación más rápida y más fácil

FICHA TÉCNICA

Showroom Collection:
Triturador de
desperdicios
Evolution 150

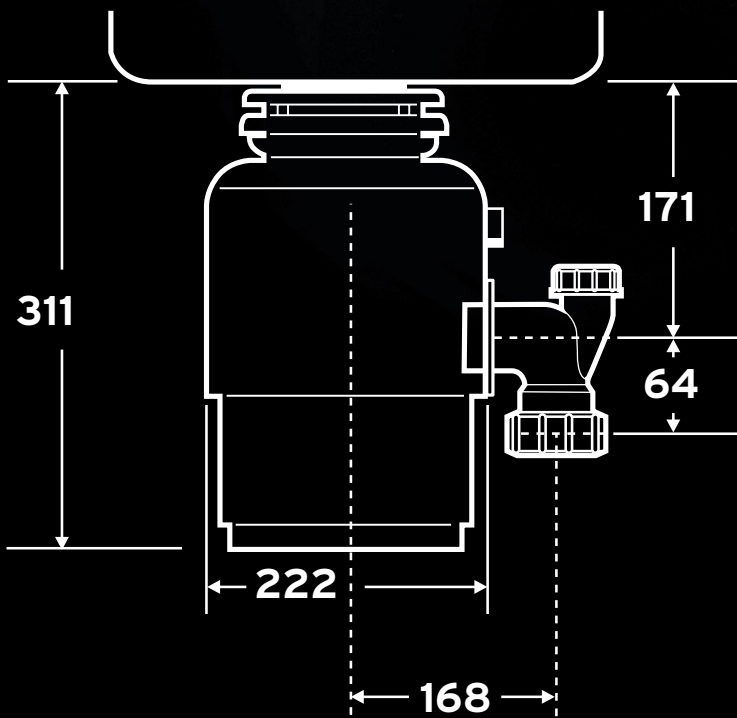

Compatible con el nuevo tapón control



Para aquellos que prefieren el interruptor de encendido/apagado instalado en la cubierta del triturador, InSinkErator ofrece el accesorio de control ideal.

Especificaciones (mm)

Tipo de alimentación	Continua
Control On/Off	Interruptor de pared o interruptor neumático incorporado
Motor	1 pieza
Inversión	Sistema de inversión automática
Tiempo	Intermitente
Lubricación	Lubricación permanente inferior y superior
Peso de envío (Aprox.)	10.0kg
Color	Negro
Altura	311mm
Tecnología de trituración	2 fases
Tecnología de sonido	Montaje antivibración Deflector silencioso Aislamiento de varias capas
Capacidad de la cámara de trituración	1005ml
Protección del motor	Interruptor de reset manual
Consumo medio de agua	Aproximadamente 4l por persona y por día
Consumo medio de electricidad	3-4KWH por año
Conexiones con el desagüe	1-1/2" (3.81cm) antivibración
Conexión de desagüe con el lavavajillas	Sí

Voltios	HP	RPM	Promedio de carga
220-240V, 50-60Hz	.75 (@240V/50Hz)	1425	380 W

in sink erator[®]

InSinkErator
Suite 10, Building 6
Hatters Lane
Croxley Green Business Park
Watford, Herts WD18 8YH
United Kingdom

Sales tel: (0) 1 923 297 880
Service tel: (0) 800 389 3715
www.insinkerator.co.uk

InSinkErator
Emerson Electric Co.
4700 21st Street
Racine, WI 53406-5093 USA
Sales/Service tel: 262-554-5432
www.insinkerator.com/worldmap.html