



CAMPANAS DE PARED SERIE 5 – 18” DE ALTO

Serie Viking Professional 5 – VWH

APARIENCIA Y DISEÑO

§Las perillas LED retroiluminadas se extienden e iluminan para controlar el nivel de iluminación y velocidad del ventilador, luego se retrae completamente cuando no está en uso

§Diseño sin costuras que proporciona un acabado refinado a tu cocina.

§La carcasa del ventilador de caja resistente protege el soplador y lo elimina silenciosamente humo y olor

§La combinación de campana y ventilador más silenciosa de la industria

§La perilla de control del ventilador de varias velocidades permite un ajuste preciso para velocidad deseada del ventilador

§Los ventiladores libres de mantenimiento nunca necesitan ser limpiados con el filtros de campana de tipo comercial que hacen el trabajo sucio

§Cocine con tranquilidad ya que el sensor de calor incorporado activa el ventilador a plena potencia si las temperaturas de cocción alcanzan niveles incómodos

§Los ventiladores se deben comprar por separado y están disponibles en Modelos internos, externos y en línea (Consulte la guía de ventilación para ver la compatibilidad) Debe usar kits de ventiladores Viking con campanas Viking

ILUMINACIÓN LED BRILLANTE

§Los controles de iluminación regulables proporcionan una iluminación personalizada para visibilidad mejorada de la superficie de cocción

§Las bombillas de luz LED de larga duración son energéticamente eficientes y fáciles de reemplazar

§Las lámparas de calor mantienen la comida caliente hasta que esté lista para servir (no disponible en campanas extractoras)

FÁCIL LIMPIEZA

§Los filtros deflectores de tipo comercial eliminan eficientemente el calor y la grasa vapores del aire

§Los filtros de acero inoxidable aptos para lavavajillas se quitan fácilmente para una limpieza rápida. limpieza

§El sistema de filtro de bajo perfil reduce el espacio interior del cofre, dejando menos superficie a limpiar

§El canal removible recoge la grasa licuada para una eliminación conveniente



VENTILADORES INTERIORES, EXTERIORES O EN LÍNEA

§Campanas de isla y de pared

§Kits de ventilador de potencia interior: 300 CFM (VINV300), 600 CFM (VINV600) o 1200 CFM (VINV1200)

§Kits de ventilador de potencia exterior: 900 CFM (DEV900), 1200 CFM (DEV1200), o 1500 CFM (DEV1500)

§Kits de ventilador de alimentación en línea: 900 CFM (DIL900) o 1200 CFM (DIL1200)

§Consulte la tabla de especificaciones para conocer la compatibilidad.

§Un ventilador, un conducto para cualquier tamaño de campana/ventilador

NÚMEROS DE MODELO

§VWH53048 – 30”An. campana de pared §

§VWH53648 – 36”An. campana de pared §

§VWH54248 – 42”An. campana de pared §

§VWH54848 – 48”An. campana de pared §

§VWH56048 – 60”An. campana de pared

ACCESORIOS

§DCW30SS – Conducto de Campana de Pared
Cobertura para Campana de 30”

§DCW36SS – Conducto de Campana de Pared
Cobertura para Campana 36”

§DCW42SS – Conducto de Campana de Pared
Cobertura para Campana de 42”

§DCW48SS – Conducto de Campana de Pared
Cobertura para Campana de 48”

§DCW60SS – Conducto de Campana de Pared
Cobertura para Campana de 60”

§SWGP30SS – Campana de Pared
Paneles de Estante Térmicos para Campana de 30”

§SWGP36SS – Campana de Pared
Paneles de repisa de calentamiento para campana de 36”

§WGP48SS – Campana de Pared
Paneles de Estante Térmicos para Campana de 48”

§BKS30SS – Campana de pared
Protector contra salpicaduras para campana de 30”

§BKS36SS – Campana de Pared
Protector contra salpicaduras para campana de 36”

§BKS48SS – Campana de pared
Protector contra salpicaduras para campana de 48”

§BKS60SS – Campana de pared
Protector contra salpicaduras para campana de 60”

ACABADOS DE COLOR

§Disponible en siete exclusivos acabados de color

§Acero inoxidable (SS), Negro (BK), Blanco (WH), rojo manzana (AR), burdeos (BU), azul cobalto (CB), gris grafito (GG)



GARANTÍA

§2 años completo – producto completo

§90 días completos: piezas cosméticas como vidrio, artículos pintados y artículos decorativos

§5 años limitada - ventilador motores



CAMPANAS DE PARED SERIE 5 – 18" DE ALTO

Serie Viking Professional 5 – VWH

PAREDES DE 18"					
DESCRIPCIÓN	VWH53048	VWH53648	VWH54248	VWH54848	VWH56048
Ancho total/cubierta del conducto	29-7/8" (75,9 cm)	35-7/8" (91,1 cm)	41-7/8" (106,4 cm)	47-7/8" (121,6 cm)	59-7/8" (152,1 cm)
Profundidad total	24" (61,0 cm)				
Altura total	18" (45,7 cm)				
Profundidad de la cubierta del conducto	12" (30,5 cm)				
Altura de la cubierta del conducto	12" (30,5 cm)				
Lámparas de calor	1	1	1	1	1
Kits de ventiladores interiores	VINV300/600/1200	VINV300/600/1200	VINV600/1200	VINV1200*	VINV1200*
Kits de ventiladores exteriores	DEV900/1200*	DEV900/1200*	DEV900/1200*	DEV1200*/1500**	DEV1200*/1500**
Kits de ventiladores en línea	DIL1200	DIL1200	DIL1200	DIL1200	DIL1200
Tamaño del conducto interior	7"/10" (17,8/25,4 cm)			10" (25,4 cm)	
Tamaño del conducto exterior	10" (24,5 cm)				
Interior: amperaje máximo	4.2/5.2/8.2		5.2/8.2	10.8	
Exterior: amperaje máximo	8.0/5.3			7.8/8.5	
En línea: amperios máximos	5.3/7.2			9.6	10.0

No prepare la instalación solo a partir de los datos del folleto. Consulte las instrucciones de instalación para obtener información importante sobre espacio libre/instalación.

* Ignorar cuando se utilicen kits de recirculación. El soplador de 460 CFM se envía con campana. El recorrido máximo del conducto es de 50 pies.

	A (Ancho del capó)
30" An.	29-7/8" (76,2 cm)
36" An.	35-7/8" (91,1 cm)
42" An.	41-7/8" (106,4 cm)
48" O.	47-7/8" (121,6 cm)
60" An.	59-7/8" (152,1 cm)

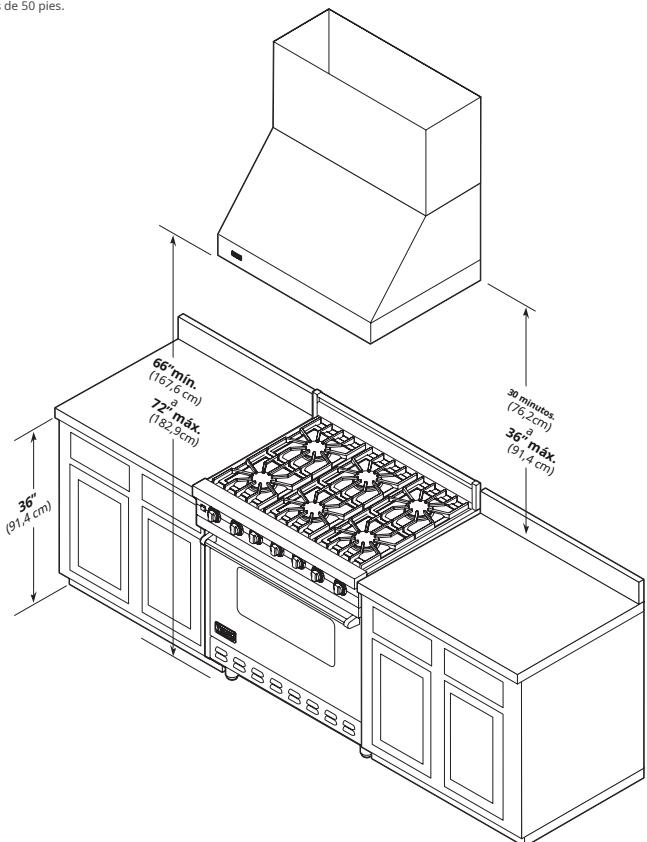
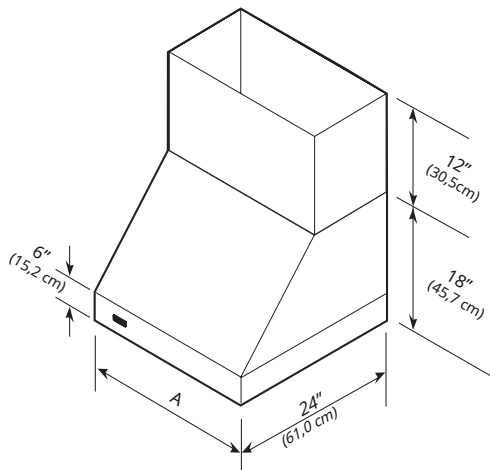

VIKING RANGE, LLC 111 FRONT STREET GREENWOOD, MISSISSIPPI 38930 EE. UU.

Para obtener información detallada del producto, números de modelo o para solicitar una cotización, llame al 1-888-845-4641 o visite vikingrange.com ©

2014 Viking Range, LLC Todos los derechos reservados. Las especificaciones están sujetas a cambios sin previo aviso.