

G.uía de Instalación



5 SERIE

Fogões Independentes Modelo Profissional

*VGR530, VGR536,
VGR548, VGR560*

Conteúdo

Instruções e avisos importantes de segurança _____	3	Dimensões
_____	6	Especificações
_____	8	Dimensões do Espaço
Livre (Proximidade de Armários) _____	10	Dimensões do Espaço Livre
(Revestimento de Madeira/Composto) _____	11	Requisitos Elétricos e de Gás
_____	12	Informações Gerais
_____	14	Instalação
_____	quinze	
Remoção da porta _____	15	Instalação das
pernas _____	15	Nivelamento, Ajustes e
Alinhamento _____	16	Instalação Anti-Tombo
_____	18	Conexões Elétricas e de Gás
_____	19	Desmontagem do Grampo Espaçador
_____	20	Substituição e Ajuste da Porta
_____	21	Preparação Final
_____	21	Lista de Verificação
Operacional _____	22	Manutenção e Registro
_____	23	

IMPORTANTE-Por favor, leia e siga as instruções abaixo!

- Antes de começar, leia estas instruções completa e cuidadosamente.
- **NÃO** remova quaisquer etiquetas, avisos ou placas permanentemente fixadas no produto. Fazer isso anulará a garantia.
- Cumpra todos os códigos e regulamentos locais e nacionais. A instalação deve estar em conformidade com os códigos locais ou, na ausência deles, com a última edição do ANSI Z223.1/NFPA-54 do Código Nacional de Gás Combustível.
- O instalador deve deixar estas instruções com o consumidor, que deve guardá-las para uso do inspetor local e referência futura.

No Canadá: A instalação deve estar de acordo com os padrões atuais CSA/CGA B 149.1 e 2 dos códigos de instalação de gás e/ou códigos locais. A instalação elétrica deve ser feita de acordo com CSA 22.1 do Código Elétrico Canadense Parte 1 e/ou códigos locais aplicáveis.

Comunidade de Massachusetts:

- **Instalações e reparos devem ser realizados por um empreiteiro, encanador ou instalador de gás devidamente qualificado**, qualificado ou licenciado pelo estado, província ou região onde está instalado utensílio.
- **Use apenas válvulas de fechamento de gás aprovadas para uso** no estado, província ou região onde instale este aparelho.
- **Quando um conector de gás flexível é usado, seu comprimento não deve exceder 3 pés (0,9 m).**

Proposta 65 da Califórnia Quando o gás dos fogões é queimado, gera subprodutos que estão incluídos na lista de substâncias reconhecidas por seus efeitos cancerígenos ou por causar danos ao aparelho reprodutor.

Para minimizar a exposição a essas substâncias, sempre opere esta unidade de acordo com as instruções deste manual e em condições bem ventiladas.

A sua segurança e a dos outros é muito importante.

Colocamos várias mensagens de segurança importantes neste manual e em sua unidade. Sempre leia e obedeça todas as mensagens de segurança.



Este é o símbolo de alerta de segurança. Este símbolo alerta sobre perigos que podem matar ou ferir você e outras pessoas.

Todas as mensagens de segurança serão precedidas pelo símbolo de alerta de segurança e pela palavra "PERIGO", "ADVERTÊNCIA" ou "CUIDADO". O significado dessas palavras é:

PERIGO

Apontar riscos ou práticas inseguras que **IRÁ** resultar em ferimentos pessoais graves ou morte.

AVISO

Apontar riscos ou práticas inseguras que **PODE** resultar em ferimentos lesões pessoais graves ou morte.

CUIDADO

Apontar riscos ou práticas inseguras que **PODE** resultar em ferimentos danos pessoais menores ou danos a propriedade.

Todas as mensagens de segurança Eles identificarão o perigo, dirão como reduzir as chances de se machucar e o que pode acontecer se você não o fizer Siga as instruções.

IMPORTANTE-Por favor, leia e siga as instruções abaixo!

! PERIGO



Perigo de incêndio/explosão. SE ELES NÃO SEGUEM EXATAMENTE O INSTRUÇÕES PARA ISSO

MANUALMENTE, UM INCÊNDIO OU EXPLOSÃO PODE CAUSAR RESULTANDO EM DANOS PROPRIEDADE, DANOS PESSOAIS OU MORTE.

- NÃO armazene ou use gasolina ou outros vapores e líquidos inflamáveis nas proximidades da unidade ou de qualquer outro aparelho.
- **O QUE FAZER SE CHEIRAR A GÁS:**
 - NÃO tente ligar qualquer aparelho.
 - NÃO toque em qualquer interruptor elétrico. NÃO use telefone dentro do prédio.
 - Ligue imediatamente para o fornecedor de gás do telefone do seu vizinho.
 - Siga as instruções do fornecedor de gás.
 - Se o fornecedor de gás não puder ser encontrado, ligue para Corpo de Bombeiros.
- Um instalador qualificado, agência de serviços ou fornecedor de gás deve realizar a instalação e o serviço.

! PERIGO



Riscos de substâncias químico

Para evitar o risco de danos materiais e/ou ferimentos pessoais ou morte, este aparelho não deve ser usado como uma unidade de aquecimento ambiente.

- O benzeno é um produto químico que faz parte do gás fornecido ao forno e é consumido nas chamas durante a combustão. A exposição a uma pequena quantidade de benzeno é possível se ocorrer um vazamento de gás. O formaldeído e a fuligem são subprodutos da combustão incompleta.
- Este produto contém ou produz produtos químicos que podem causar ferimentos graves ou morte e são conhecidos no Estado da Califórnia por causar câncer, defeitos congênitos ou outros danos reprodutivos. Para reduzir o risco de substâncias no combustível ou na combustão do combustível, certifique-se de que este aparelho seja instalado, operado e mantido de acordo com as instruções contidas neste documento.

! AVISO

Este aparelho não se destina ao uso por pessoas (incluindo crianças) cujas capacidades físicas, sensoriais ou mentais sejam diferentes ou reduzidas, ou que não tenham experiência ou conhecimento, a menos que essas pessoas sejam supervisionadas ou supervisionadas. formação para o funcionamento do aparelho por uma pessoa responsável pela sua segurança.

As crianças devem ser supervisionadas para garantir que não usam o aparelho como um brinquedo.

! CUIDADO

Para evitar possíveis danos aos gabinetes e seu acabamento, use apenas materiais e acabamentos que não desbotem ou lasquem e resistam a temperaturas de até 194°F (90°C). Se o produto for instalado em um gabinete laminado, você deve usar um adesivo resistente ao calor e à umidade. Verifique com o fabricante ou fornecedor do gabinete se os materiais atendem a esses requisitos.

IMPORTANTE-Por favor, leia e siga as instruções abaixo!

⚠ AVISO



Riscos ao mover a unidade

Para evitar o risco de lesões pessoais graves; ELE

Duas ou mais pessoas são necessárias ao mover ou operar este utensílio. Se possível, recomenda-se a utilização de equipamentos para movimentação da unidade.

⚠ AVISO



Perigo de tombamento.

Para reduzir o risco de danos à propriedade ou ferimentos pessoais; instale o dispositivo antitombo fornecido de acordo com as instruções de instalação neste guia. O dispositivo deve engatar



corretamente para evitar que o produto tombe.

- Este alcance pode cair.
- Isso pode resultar em ferimentos pessoais.
- Instale o dispositivo anti-queda que acompanha o fogão.
- Consulte as instruções de instalação.

⚠ PERIGO



Risco de fuga de gás.

Para evitar o risco de ferimentos pessoais ou morte, o aparelho deve ser testado quanto a vazamentos de acordo com as instruções do fabricante. Antes de operar a unidade, sempre verifique se há vazamentos de gás usando uma solução de água e sabão.

- **NÃO USE CHAMA ABERTA PARA VERIFICAR VAZAMENTOS.**

⚠ PERIGO



risco de choque elétrico

Para evitar o risco de choque elétrico, ferimentos pessoal ou morte; verifique se o seu aparelho foi devidamente aterrado de acordo com os códigos locais ou na ausência deles, com a última edição do Código Nacional Elétrica (NEC). ANSI/NFPA 70-última edição.

Dimensões

fogões 30 e 36 polegadas

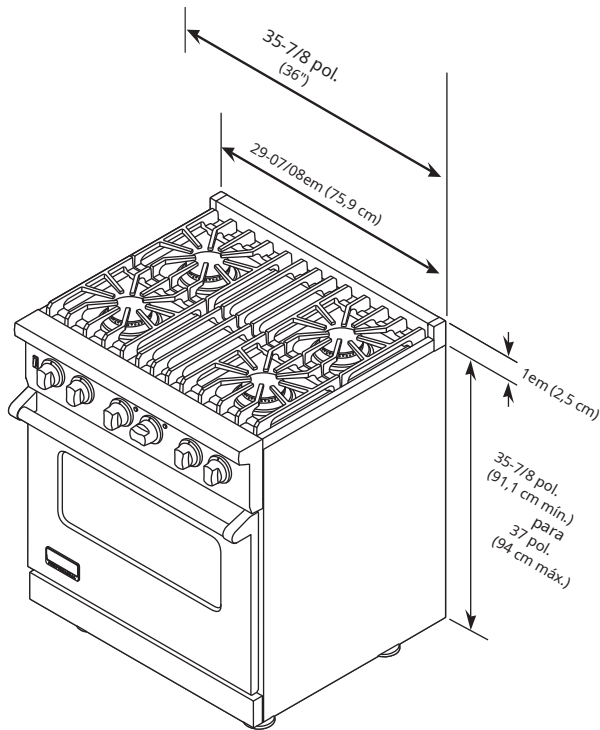

fogões 48 e 60 polegadas

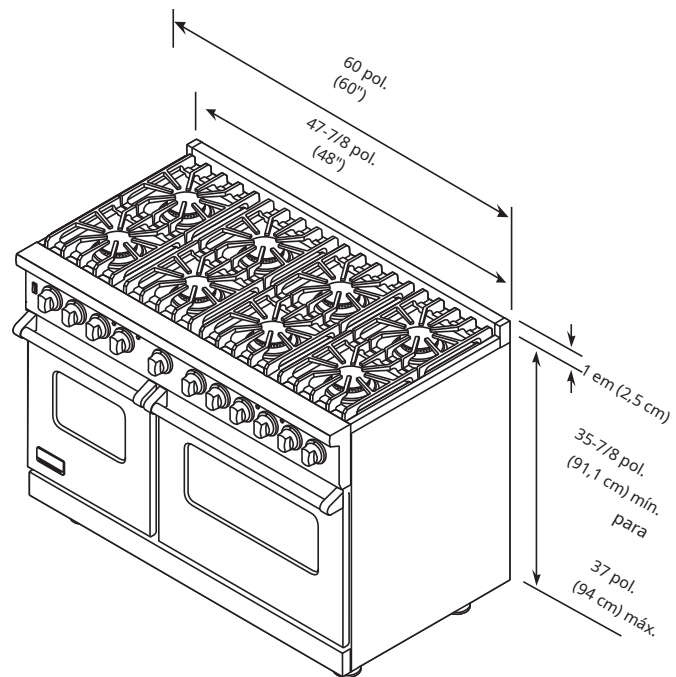

Observação: Unidade mostrada com guarnição de ilha padrão.

Dimensões

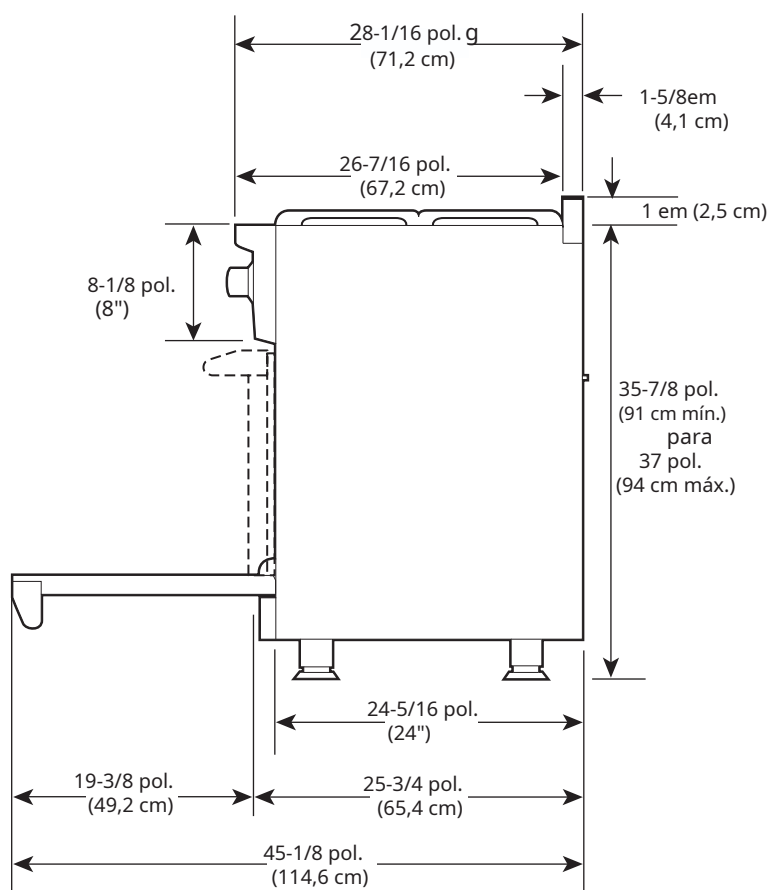

Observação: Unidade mostrada com guarnição de ilha padrão.

Especificações

Descrição	VGR530	VGR536
largura externa	29-7/8" (75,9 cm)	35-7/8" (91,1 cm)
altura externa	Para o topo da guarnição lateral - 35-7/8" (91,1 cm) mín. 37" (94,0 cm) máx. Ajuste da Perna - 1-1/8" (2,9 cm)	
profundidade externa de trás	Até o final do painel lateral - 24-5/16" (61,8 cm) Até a frente da porta - 25-3/4" (65,4 cm) Até o final da borda frontal - 28-1/16" (71,2 cm)	
Adições à altura da base	Para o topo da guarnição da ilha - adicione 1" (2,5 cm) Para o topo da proteção traseira - adicione 8" (20,3 cm) No topo da prateleira alta - adicione 23-1/2" (59,7 cm)	
requisitos de gás	Navios para uso com gás natural ou LP/propano, converte no local com kit de conversão (adquirido separadamente); aceita linhas de serviço de gás padrão residenciais de 1/2" (1,3 cm).	
Pressão do coletor de gás	Natural 5,0" WCP/ Propano Líquido L/P 10,0" WCP	
Requisitos elétrico	Consulte a seção "Requisitos elétricos".	
amperagem máxima	1,0A	1,5A
Classificação de queimador de superfície Natural/LP	18.500 BTU (5,4 kW)/16.600 BTU (4,9 kW) 15.000 BTU (4,4 kW)/12.500 BTU (3,7 kW)	
Classificação de queimador de grelha	N / D	15.000 BTU Nat./12.500 BTU LP/Propano (4,4 kW Nat/ 3,7 kW LP)
Classificação de fornos	30.000 BTU Nat.-LP/Propano (8,8 kW Nat-LP)	
Largura do interior dos fornos	23" (58,4 cm)	29" (73,7 cm)
Altura do interior dos fornos	16-1/8" (40,9 cm)	
Profundidade dentro dos fornos	Geral - 18-3/4" (47,6 cm); de acordo com AHAM 17" (43,2 cm)	
Volume total dos fornos: Segundo / AHAM	4,0 pés ³ / 3,7 pés ³	5,1 pés ³ / 5,1 pés ³
Peso aproximado	410 libras. (184,5kg)	500 libras. (225kg)

Distância mínima para construções combustíveis adjacentes:

Abaixo da superfície de cozimento em 36" [91,4 cm] e menos)

- Laterais - 0"
- Suporte da prateleira superior - 36" (91,4 cm) acima da superfície de cozimento (mais de 36" [91,4 cm])
- Laterais - 6" (15,2 cm)
- Dentro da folga lateral de 6" (15,2 cm), os armários de parede com profundidade não superior a 13" (33,0 cm) devem estar no mínimo 18" (45,7 cm) acima do cooktop.
- Armários de parede colocados diretamente acima do produto devem estar no mínimo 42" (106,7 cm) acima da superfície de cozimento.
- Costas - 0" com prateleira ou protetor traseiro de 8" de altura; 0" com acabamento em ilha e backsplash incombustível;
- 6" (15,2 cm) com acabamento em ilha e parede traseira combustível

Especificações

Descrição	VGR548	VGR560
largura externa	47-7/8" (121,6 cm)	60" (152,4 cm)
altura externa	Para o topo da guarnição lateral - 35-7/8" (91,1 cm) mín. 37" (94,0 cm) máx. Ajuste da Perna - 1-1/8" (2,9 cm)	
profundidade externa de trás*	Até o final do painel lateral - 24-5/16" (61,8 cm) Até a frente da porta - 25-3/4" (65,4 cm) Até o final da maçaneta da porta - 28-11/16" (72,9 cm)	
Adições à altura da base	Para o topo da guarnição da ilha - adicione 1" (2,5 cm) Para o topo da proteção traseira - adicione 8" (20,3 cm) No topo da prateleira alta - adicione 23-1/2" (59,7 cm)	
requisitos de gás	Navios para uso com gás natural ou LP/propano, converte no local com kit de conversão (adquirido separadamente); aceita linhas de serviço de gás padrão residenciais de 1/2" (1,3 cm).	
Pressão do coletor de gás	Natural 5,0" WCP/ Propano Líquido L/P 10,0" WCP	
Requisitos elétrico	Consulte a seção "Requisitos elétricos".	
amperagem máxima	2,0A	2,0A
Classificação de queimador de superfície Natural/LP	18.500 BTU (5,4 kW)/16.600 BTU (4,9 kW) 15.000 BTU (4,4 kW)/12.500 BTU (3,7 kW)	
Classificação de queimador de grelha	15.000 BTU Nat./12.500 BTU LP/Propano (4,4 kW Nat/ 3,7 kW LP)	
Classificação de fornos	Direita -30.000 BTU Nat.- LP/Propano (8,8 kW Nat-LP) Esquerda - 5.000 BTU Nat.- LP/Propano (4,4 kW Nat-LP)	Ambos os fornos 30.000 BTU Nat.- GLP/Propano (8,8 kW Nat-LP)
largura interna dos fornos	Direita - 23" (64,6 cm) Esquerda - 12-1/2" (34,9 cm)	Ambos os fornos 23" (58,4 cm)
altura interna dos fornos	16-1/8" (40,9 cm)	
Profundidade dentro dos fornos	Geral - 18-3/4" (47,6 cm); de acordo com AHAM 17" (43,2 cm)	
Volume total dos fornos: Segundo / AHAM	Direita - 4,0 ft ³ Esquerda - 2,1 ft ³ / Direita - 3,7 ft ³ Esquerda - 2,0 ft ³	Ambos os fornos 4,0 ft ³ / Ambos os fornos 3,7 ft ³
Peso aproximado	575 libras. (258,5kg)	750 libras. (337,5kg)

Distância mínima para construções combustíveis adjacentes:

Abaixo da superfície de cozimento em 36" [91,4 cm] e menos)

- Laterais - 0"
- Suporte da prateleira superior - 36" (91,4 cm) acima da superfície de cozimento (mais de 36" [91,4 cm])
- Laterais - 6" (15,2 cm)
- Dentro da folga lateral de 6" (15,2 cm), os armários de parede com profundidade não superior a 13" (33,0 cm) devem estar no mínimo 18" (45,7 cm) acima do cooktop.
- Armários de parede colocados diretamente acima do produto devem estar no mínimo 42" (106,7 cm) acima da superfície de cozimento.
- Costas - 0" com prateleira ou protetor traseiro de 8" de altura; 0" com acabamento em ilha e backsplash incombustível;
- 6" (15,2 cm) com acabamento em ilha e parede traseira combustível

Dimensões dos espaços livres (perto dos armários)

- Esta linha pode ser instalada diretamente adjacente a gabinetes de 36" (91,4 cm) de altura.

IMPORTANTE: A guarnição lateral DEVE estar 3/8" (0,95 cm) acima da superfície do gabinete adjacente. Isso pode ser feito levantando a unidade com as pernas giratórias.

- O fogão NÃO PODE ser instalado diretamente adjacente a paredes laterais, armários altos, eletrodomésticos altos ou outras superfícies verticais cujos lados tenham mais de 36" (91,4 cm) de altura. Deve haver um espaço lateral mínimo de 6" (15,2 cm) do alcance para tais superfícies combustíveis que são mais altas que a altura do gabinete, 36" (91,4 cm).
- Dentro de 6" (15,2 cm) de folga lateral para superfícies verticais combustíveis acima de 36" (91,4 cm), a profundidade máxima dos armários de parede deve ser de 13" (33,0 cm) e os armários dentro desses 6" (15,2 cm) de folga lateral devem estar 18" (45,7 cm) acima da superfície do Armários altos de 36" (91,4 cm).
- Os armários de parede instalados sobre o fogão devem estar no mínimo 42" (106,7 cm) acima da superfície de cozimento em toda a largura do fogão. Esta altura mínima não se aplica se houver um exaustor acima do cooktop.

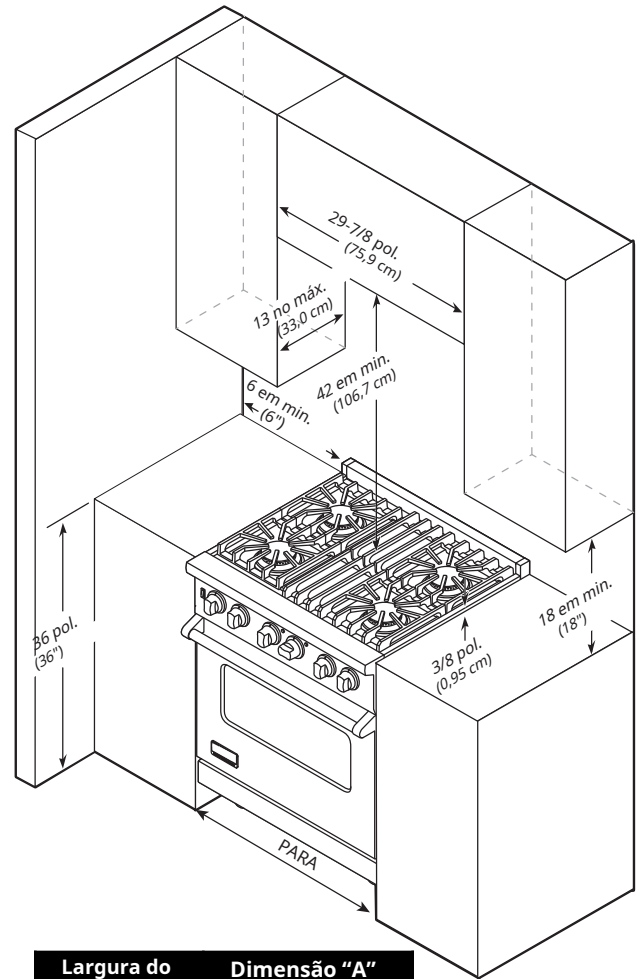

⚠ CUIDADO



RISCO DE QUEIMADURA

Evite o risco de ferimentos pessoais; se os armários instalados acima do aparelho forem usados para armazenar itens pode criar um risco potencial de queimadura. Itens combustíveis podem pegar fogo, itens de metal podem esquentar e causar queimaduras. Se um gabinete de armazenamento for instalado, o risco pode ser reduzido com a instalação de um exaustor que se projete horizontalmente a um mínimo de 5" (12,7 cm) da borda inferior dos gabinetes.

Largura do forno	Dimensão "A"
30 pol.	30 pol. (76,2 cm)
36 pol.	36 pol. (91,4 cm)
48 pol.	48 pol. (121,9 cm)
60 pol.	60-1/4 pol. (153,0 cm)

Observação: A distância mínima até a parede traseira é de 0" com proteção traseira ou prateleira alta.

Observação: Se for instalada uma coifa, os armários de parede acima da gama têm uma distância mínima diferente.

Dimensões dos espaços livres (Revestimento composto ou de madeira)

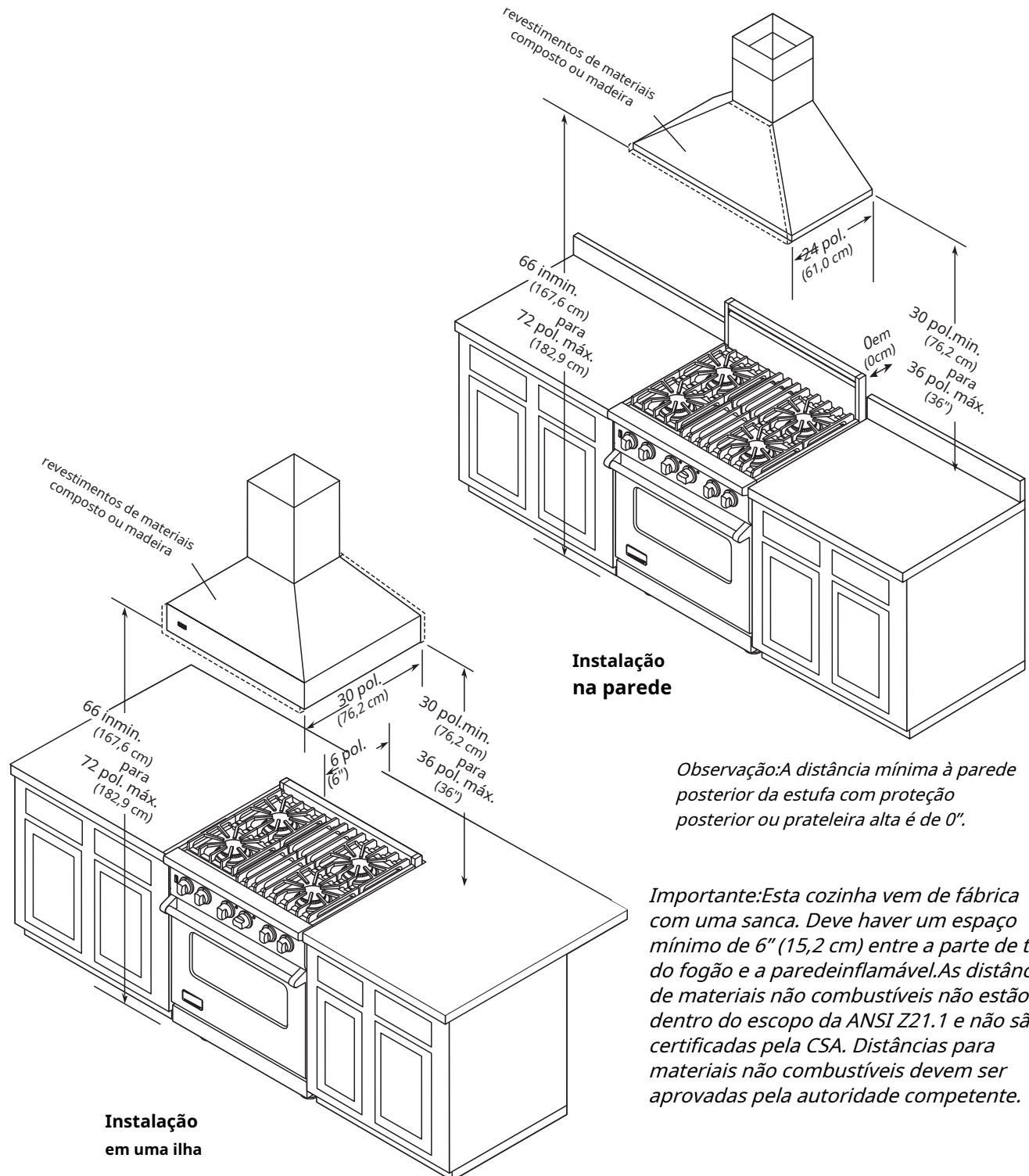

Observação: A distância mínima à parede posterior da estufa com proteção posterior ou prateleira alta é de 0".

Importante: Esta cozinha vem de fábrica com uma sanca. Deve haver um espaço mínimo de 6" (15,2 cm) entre a parte de trás do fogão e a parede inflamável. As distâncias de materiais não combustíveis não estão dentro do escopo da ANSI Z21.1 e não são certificadas pela CSA. Distâncias para materiais não combustíveis devem ser aprovadas pela autoridade competente.

Requisitos elétricos e de gás

requisitos elétricos

Este produto vem de fábrica com o terminal neutro conectado ao gabinete. Use um conjunto de alimentação de 3 fios com terminais de malha fechada classificados pelo Código Elétrico Nacional, ANSI/NFPA 70, edição mais recente (consulte a tabela de classificação abaixo). Se os códigos locais proibirem o aterramento através do neutro, use um conjunto de alimentação de 4 condutores aprovado e classificado corretamente com terminais de circuito fechado classificados de acordo com o Código Elétrico Nacional, ANSI/NFPA 70, edição mais recente (consulte a tabela de classificação abaixo).

conexão de gás

A linha de suprimento de gás (serviço) deve ser do mesmo tamanho ou um tamanho maior que a linha de entrada do utensílio. Este fogão tem uma entrada de diâmetro interno de 1/2" (1,3 cm) NPT (Sch 40). O selante em todas as juntas dos tubos deve ser resistente ao gás LP.

A linha foi projetada especificamente para operar com gás natural ou gás propano líquido (LP). Antes de iniciar a instalação, verifique se o modelo é compatível com a alimentação de gás a ser utilizada.

 **AVISO**

 **risco de choque elétrico**

Para evitar o risco de choque elétrico, danos pessoais ou morte; verifique se a alimentação elétrica está desligada na caixa de fusíveis e se a válvula de alimentação de gás está fechada até que o fogão esteja instalado e pronto para funcionar; um instalador autorizado deve realizar a instalação.

Válvula de fechamento manual:

A válvula fornecida pelo instalador deve ser instalada na linha de serviço de gás antes do aparelho e deve ser instalado em local de fácil acesso em caso de emergência.

Em Massachusetts: Uma válvula manual tipo "T" deve ser instalada na linha de fornecimento de gás ao aparelho.

Regulador de pressão:

- Todos os equipamentos de cozimento comercial de serviço pesado devem ter um regulador de pressão na linha de entrada de serviço para operação segura e eficiente, pois a pressão de alimentação pode variar com base na demanda local. Reguladores externos não são necessários nesta faixa, pois um regulador foi instalado de fábrica dentro de cada unidade. Sob nenhuma circunstância substituir este regulador integrado.
- A pressão do coletor deve ser verificada com um manômetro, o gás natural requer 5,0" WCP e o gás LP requer 10,0" WCP. A pressão da linha de entrada a montante do regulador deve ser 1" WCP maior que a pressão do coletor para atender o regulador. O regulador desta unidade suporta uma pressão de entrada máxima de 1/2" PSI (14,0" WCP). Se for maior, a pressão do regulador deve ser diminuída.
- O aparelho deve ser desconectado do sistema de abastecimento de gás durante qualquer teste de pressão desse sistema.

Conexões flexíveis:

Se a unidade for instalada com conexões flexíveis e/ou encaixes de desconexão rápida, o instalador deve usar conectores flexíveis de serviço pesado com design certificado pela AGA de pelo menos 1/2" (1,3 cm) ID NPT (com alívios de tensão) em conformidade com ANSI Z21.41 e Z21.69.

No Canadá: Conectores metálicos para aparelhos a gás CAN 1-6, 10-88 e dispositivos de desconexão rápida para uso com gás CAN 1-6.9 M79.

Em Massachusetts: Este aparelho deve ser instalado com um conector de gás flexível de 36" (3 pés).

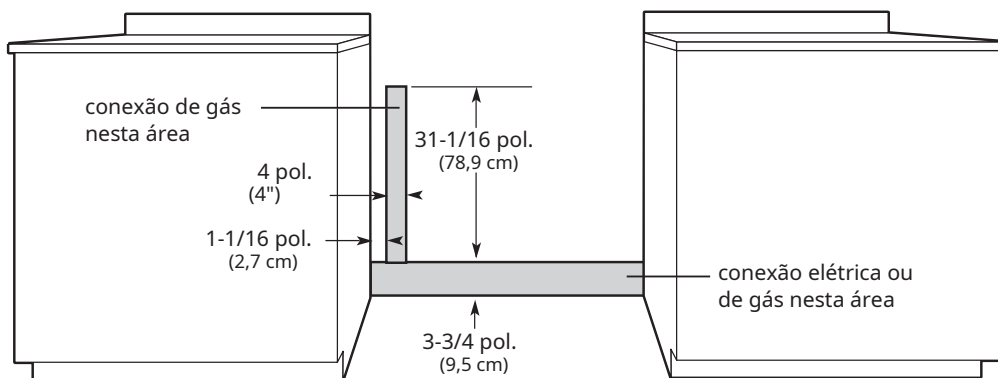

Informações gerais

LEIA E SIGA TODOS OS AVISOS E CUIDADOS AO INSTALAR ESTA UNIDADE.

- Todas as aberturas na parede atrás da unidade e no piso abaixo da unidade devem ser seladas.
- Não obstrua o fluxo de ar de combustão e ventilação.

⚠ CUIDADO

A ventoinha de resfriamento deve estar funcionando durante a operação da unidade. Se você perceber que o ventilador de resfriamento não está funcionando ou está fazendo ruído incomum ou excessivo, entre em contato com o Centro de Serviço Autorizado Viking antes de continuar a usar a unidade. Se não o fizer, pode danificar o forno e os armários circundantes.

Para mover, manusear e desembalar a unidade

Remova e descarte todo o material de embalagem, papelão e fita adesiva do exterior e interior do fogão.

Remova as grades do queimador e o material de isopor da superfície de cozimento. Certifique-se de remover as tampas dos queimadores que estão embaladas em isopor sob as grades dos queimadores.

Não deite fora o suporte anti-queda fornecido com a gama. Este é o dispositivo anti-queda e deve ser instalado com a unidade. *Consulte a seção "Instalação do dispositivo anti-queda".*

Algumas peças de aço inoxidável podem ter um filme plástico protetor que deve ser retirado. Antes de usar a unidade, o interior deve ser bem lavado com água quente e sabão para remover qualquer filme protetor remanescente e qualquer sujeira ou detritos, depois enxaguado e seco. Muito raramente são necessárias soluções de limpeza mais fortes do que água com sabão.

⚠ CUIDADO

Evite qualquer dano às saídas de ar do forno. As aberturas de ventilação devem estar desobstruídas e abertas para fornecer fluxo de ar adequado para a operação ideal do forno.

⚠ AVISO

não use a porta do forno ou alça de elevação do forno. Remova a porta antes da instalação para garantir que ela não seja usada para levantar equipamentos. Não levante ou carregue a porta pela maçaneta.

A remoção da porta deve ser realizada por um revendedor, encanador qualificado ou instalador de gás certificado.

DESCARTE A EMBALAGEM ORIGINAL ATÉ QUE A UNIDADE ESTEJA INSTALADA E FUNCIONE ADEQUADAMENTE.

SE A UNIDADE FOR DEVOLVIDA POR QUALQUER MOTIVO, DEVE SER EMBALADA NA EMBALAGEM ORIGINAL

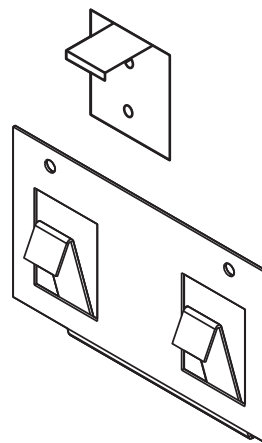

Instalação

remoção de porta

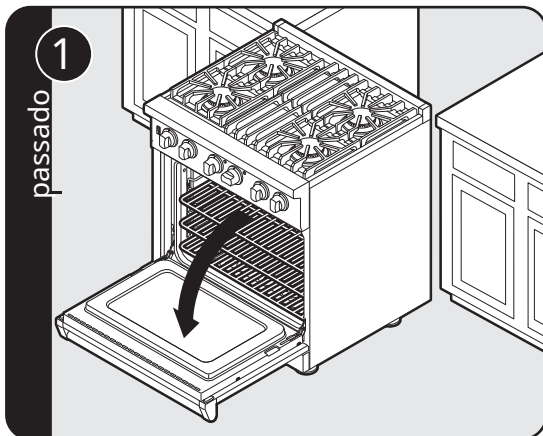

Abra totalmente a porta.

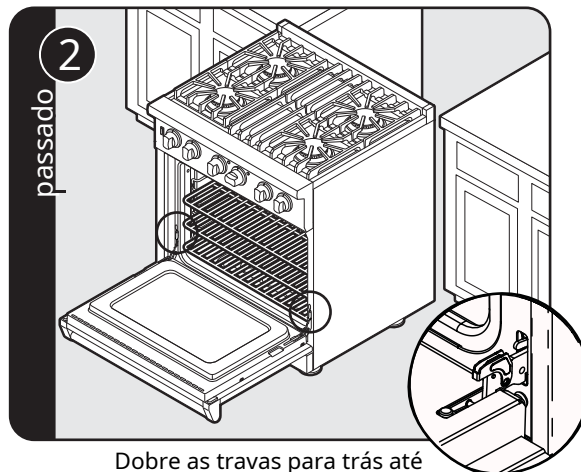

Dobre as travas para trás até que se encaixem no lugar.

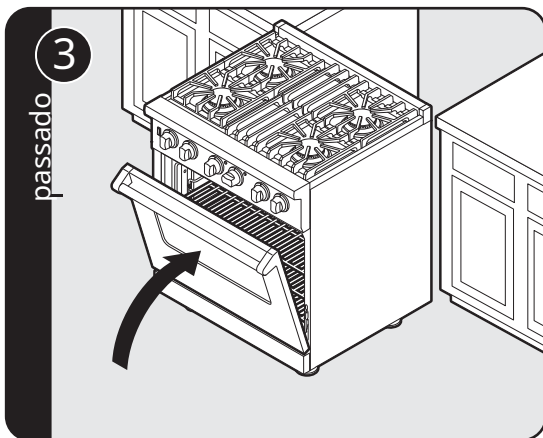

Feche lentamente até que as travas parem a porta.

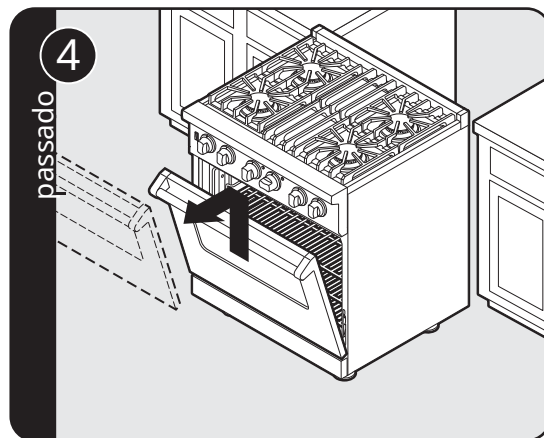

Levante a porta e remova-a.

Instalação de perna

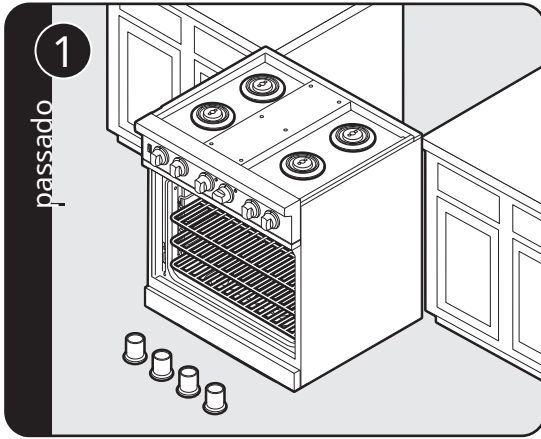

As pernas são embaladas em poliestireno.
Observação: As pernas devem ser instaladas perto de onde o aparelho será usado, pois não são longas o suficiente seguro mover a unidade por longas distâncias.

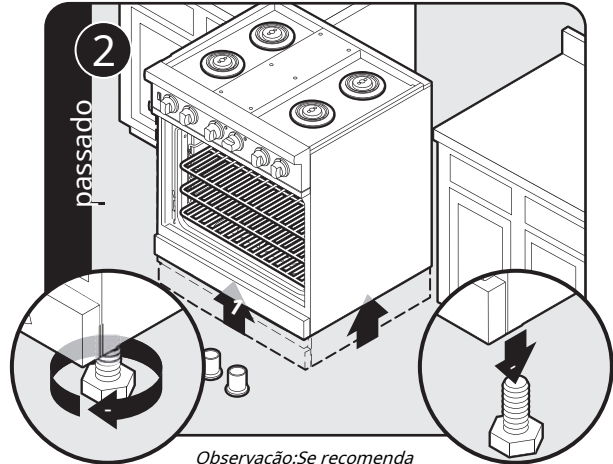

Observação: Se recomenda recomendamos enfaticamente que um porta-paletes ou macaco de elevação seja usado em vez de bascular a unidade. Eleve a unidade aproximadamente um pé (12 pol.) desenroscar as pernas temporárias dos acopladores.

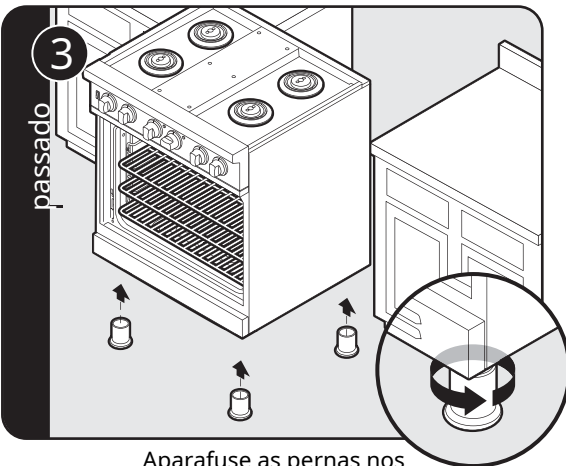

Aparafuse as pernas nos quatro acopladores de canto.

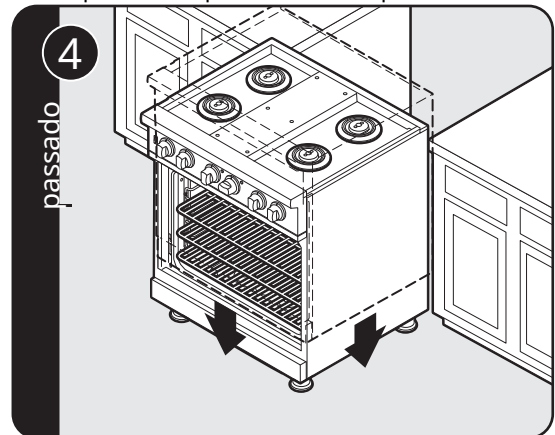

Abaixe a faixa suavemente para evitar estresse indevido nas pernas e no hardware de montagem interno.

Nivelamento/ Ajuste/ Alinhamento

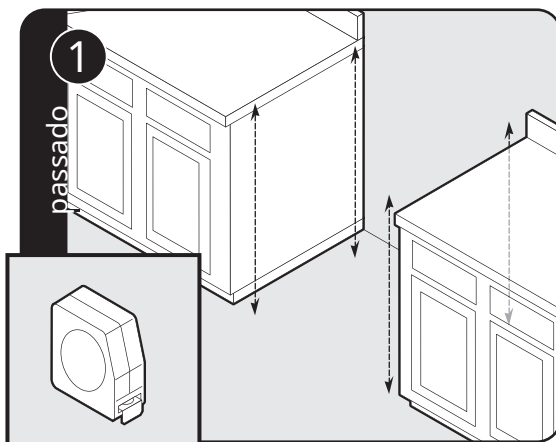

Meça os quatro cantos da área de abertura para verificar se o piso está nivelado.

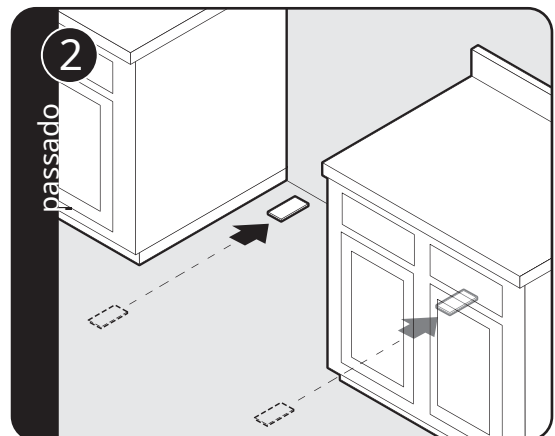

Para pisos irregulares ou inclinados, nivele a unidade usando apenas calços de metal se o ajuste necessário excede o acorde disponível nas pernas.

Nivelamento/ Ajuste/ Alinhamento(cont.)

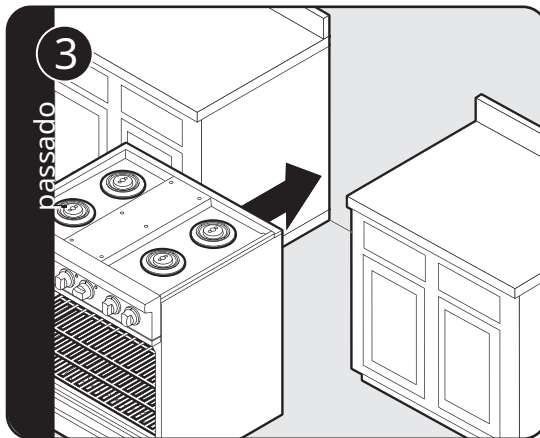

Coloque a unidade dentro da abertura.

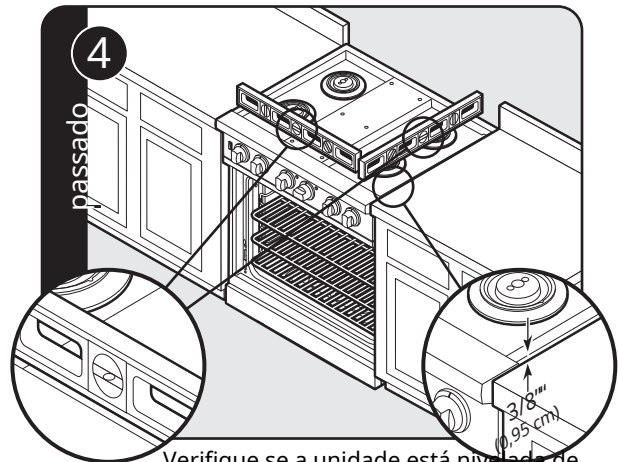

Verifique se a unidade está nivelada de lado a lado e de trás para frente. O acabamento lateral do canto mais alto deve ser 3/8" (0,95 cm) acima da superfície do gabinete.

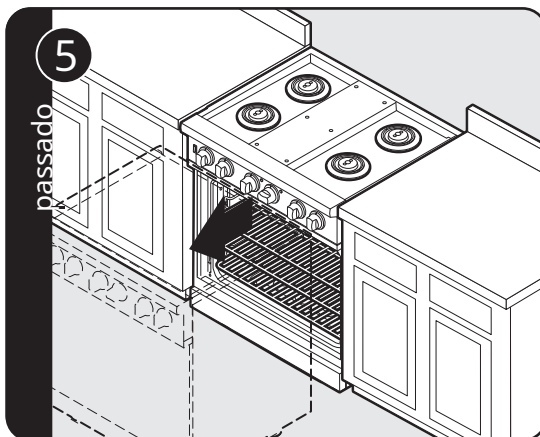

Se for necessário nivelar, remova a unidade do abertura.

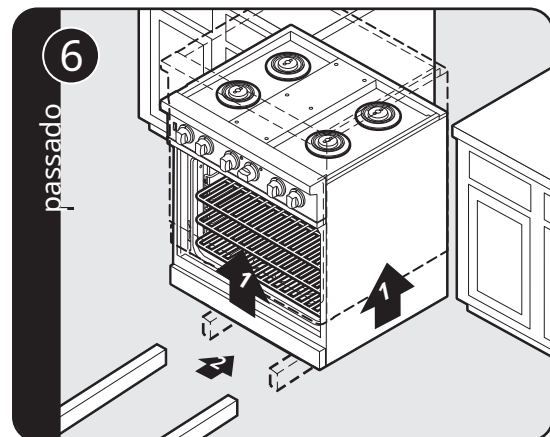

Levante a unidade e coloque dois blocos sob ela de madeira.

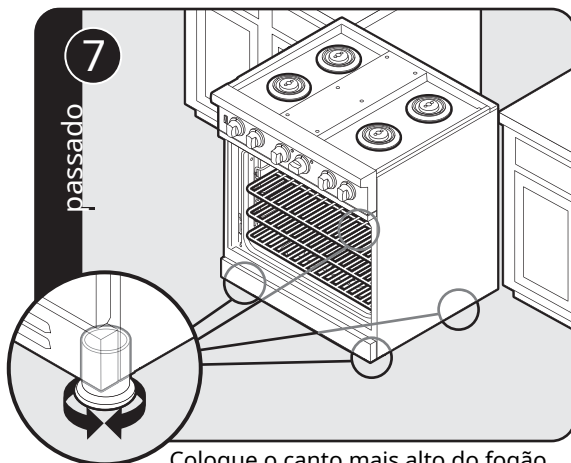

Coloque o canto mais alto do fogão de modo que a parte superior da moldura lateral fique 3/8" (0,95 cm) acima da superfície do gabinete. Nivele o intervalo com o canto mais alto.

Instalar o dispositivo anti-queda (Suporte de parede)

⚠ AVISO

Perigo de tombamento.
Para reduzir o risco de danos à propriedade ou ferimentos pessoais; instale o dispositivo anti-queda fornecido de acordo com as instruções de instalação neste guia. O dispositivo deve encaixar corretamente para evitar que o produto tombe.

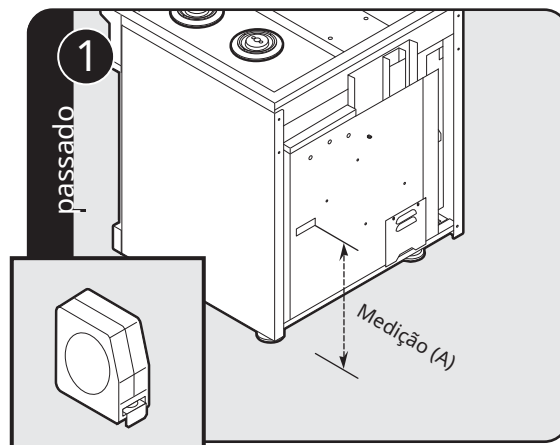
Meça do chão até a parte inferior da abertura anti-queda localizada na parte de trás do fogão. Esta será a medida (A).

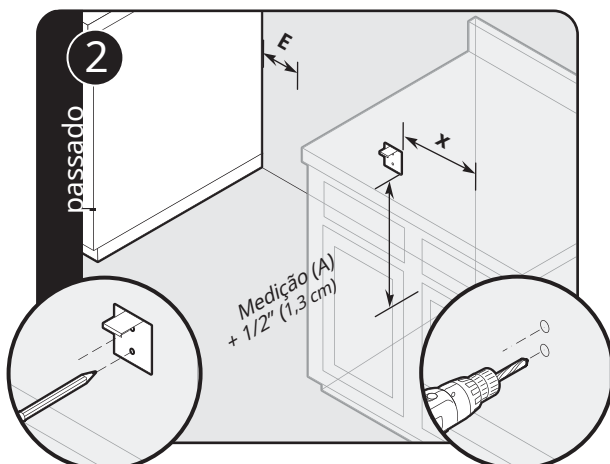

Posicione o antitombo na parede do fundo, com o canto superior esquerdo na medida (A) mais $\frac{1}{2}$ " (1,3 cm) do chão e "X" (veja gráfico) de onde ficará o lado direito do range (olhando a estufa de frente), e para "Y" (ver tabela) onde se vai colocar a lateral.

lado esquerdo do fogão (olhando o fogão de frente).

Largura de a estufa	Dimensão "X"	Dimensão "E"
30 pol.	21-1/2 pol. (54,6 cm)	N / D
36 pol.	24-1/2 pol. (62,2 cm)	N / D
48 pol.	21-1/2 pol. (54,6 cm)	N / D
60 pol.	21-3/4 pol. (22")	5-1/2 pol. (14,0 cm)

Colocação do dispositivo anti-queda para cada modelo de fogão.

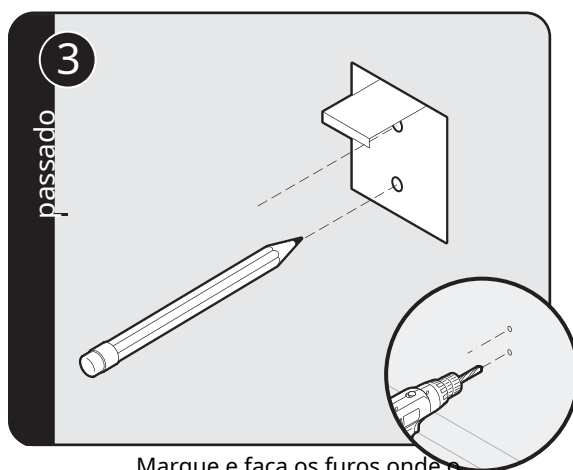

Marque e faça os furos onde o dispositivo será colocado.

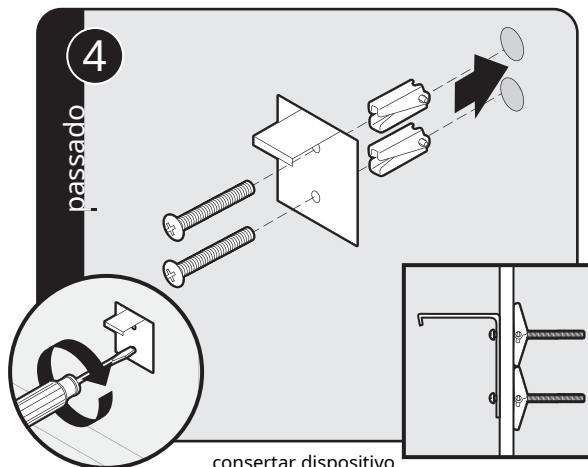

consertar dispositivo com os parafusos fornecidos.

Instalar o dispositivo anti-queda (montagem no chão)

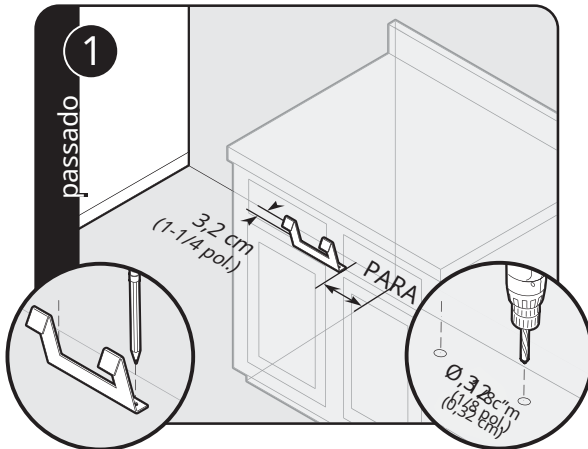

Localize o gancho do suporte anti-queda no piso do gabinete lateral Dim e 1-1/4" da parede traseira ao usar acabamento em ilha ou plataforma alta. Marque e faça furos de 0,32 cm (1/8 pol.) onde o suporte será colocado.

	PARA	B.
	* Adicione somente ao usar 8" traseiro)	
30in	12-3/4 pol. (32,4 cm)	3/8 pol. (0,95cm)
36in	16in (16")	1/2 pol. (1,3 cm)
48in	16in (16")	1/2 pol. (1,3 cm)
60in	16in (16")	1 in (2,5 cm)

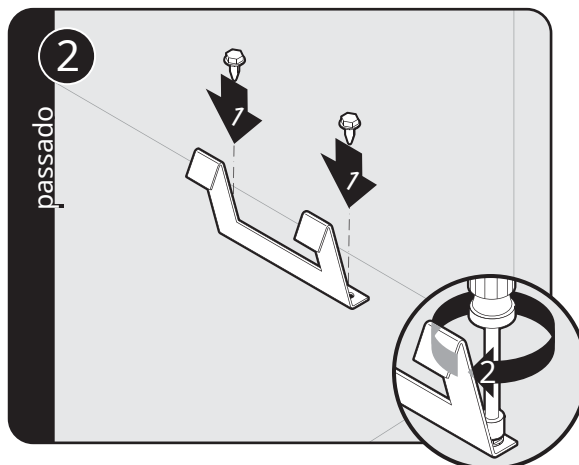

Monte o gancho do suporte do estabilizador no chão usando os parafusos fornecidos.

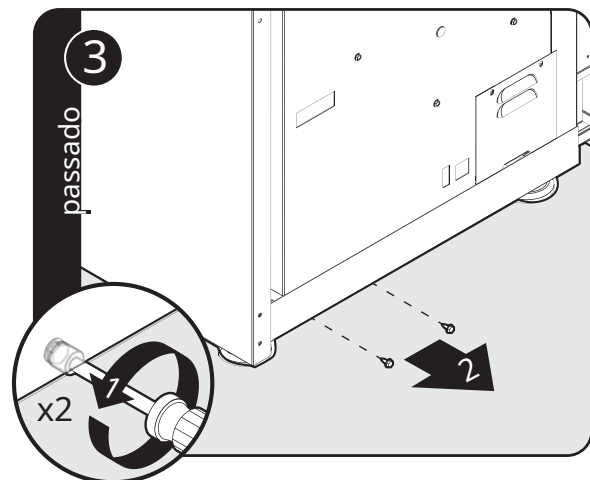

Remova os dois parafusos na parte de trás do forno.

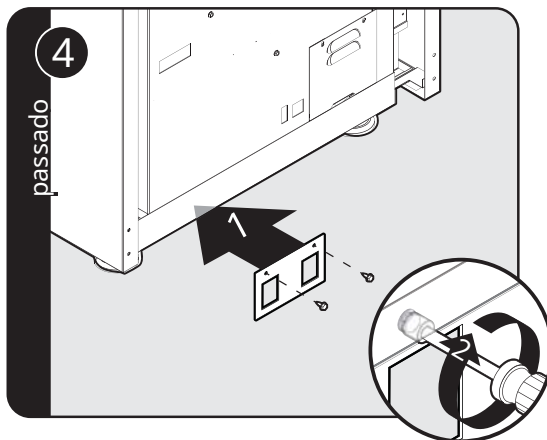

Prenda o suporte na parte de trás do fogão usando dois parafusos.

Gás e conexão elétrica

⚠ PERIGO

Risco de fuga de gás.
Para evitar o risco de ferimentos pessoais ou morte, o teste deve ser realizado detecção de fugas no aparelho de acordo com as instruções do fabricante. Antes de operar a unidade, sempre verifique se há vazamentos de gás usando uma solução de água e sabão.

- **NÃO USE CHAMA ABERTA PARA VERIFICAR VAZAMENTOS.**

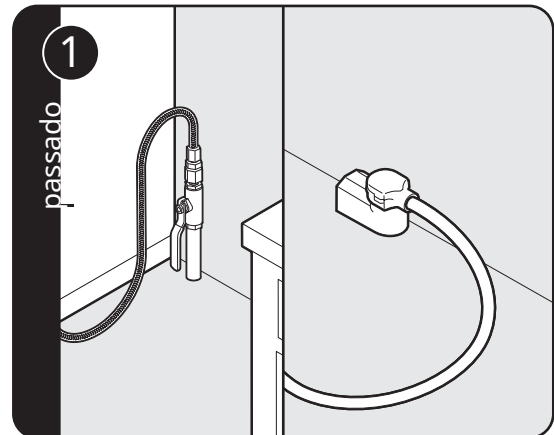

Gás e conexão elétrica. Antes de operar a unidade, sempre verifique se há vazamentos de gás.

Isso deve ser feito por seu revendedor, um encanador licenciado ou pela empresa que fornece seu gás.

Remoção da braçadeira de separação

⚠ PERIGO

RISCO DE INCÊNDIO
Os cliques de afastamento fornecem uma barreira de 3/4" entre a parte de trás do alcance e a parede traseira. Eles devem permanecer no local para permitir ventilação adequada. Os cliques de afastamento só podem ser removidos se o alcance for instalado contra uma parede não combustível.

instalação final

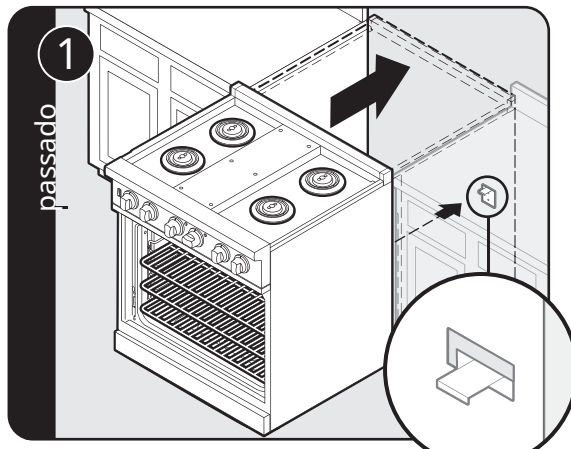

Coloque o fogão no lugar. Certifique-se de que o dispositivo anti-queda encaixe na abertura correspondente.

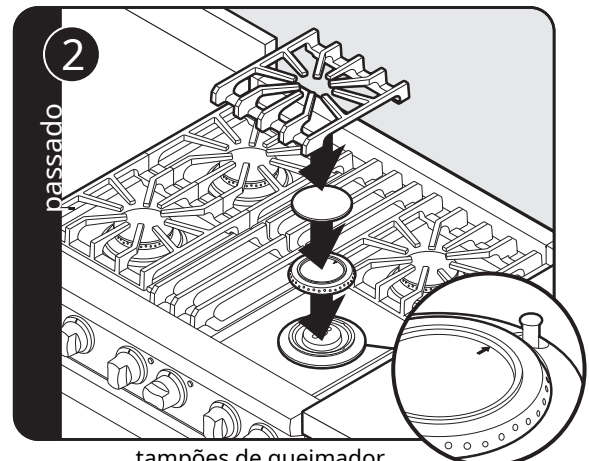

tampões de queimador

Eles são embalados em isopor com os racks. Coloque os queimadores na superfície do fogão. Coloque as grelhas do queimador em cima do tampões dos queimadores e suportes da grelha.

Observação: A seta na tampa do queimador deve apontar para a direita, atrás do fogão.

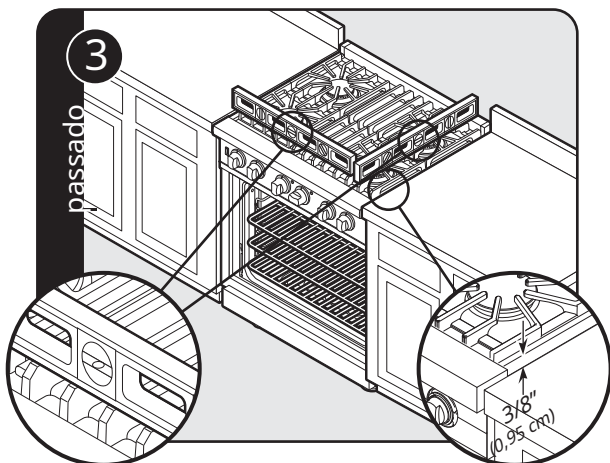

Verifique se a unidade está nivelada de lado a lado e de volta testa. A guarnição lateral deve estar 3/8" (0,95 cm) acima da superfície dos gabinetes adjacentes. Se a unidade não estiver nivelada, repita os passos 5 a 7 na seção "Nivelamento/ Ajuste/ Alinhamento".

Posicionamento e ajuste da porta

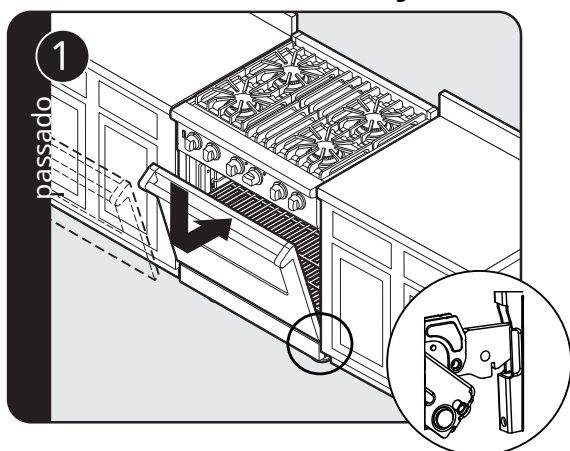

Coloque a porta de volta no fogão.

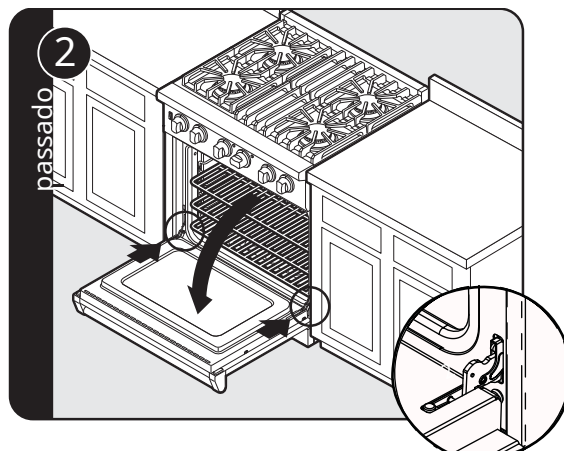

Abra totalmente a porta. Dobre as travas para a frente até que se encaixem no lugar. seu site.

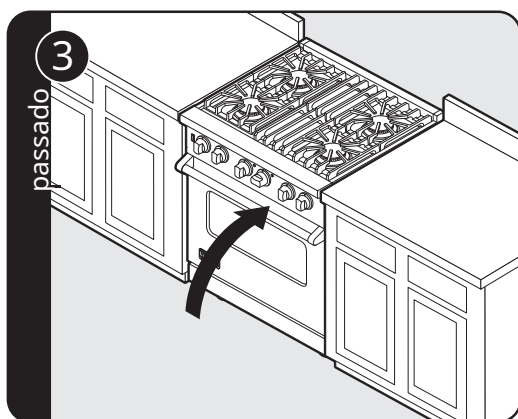

Feche a porta.

preparação final

- Todas as peças de aço inoxidável devem ser limpas com água quente e sabão e um líquido de limpeza especial para este material. Se a unidade tiver acúmulos de material, **NÃO** use palha de aço, panos abrasivos, produtos de limpeza ou pós! Caso seja necessário raspar o aço inox para retirar materiais incrustados, molhe com panos quentes e úmidos para soltar o material, em seguida utilize um raspador de lã ou nylon. **NÃO** use facas de metal, espátulas de metal ou qualquer outra ferramenta de metal para raspar aço inoxidável! Arranhões são quase impossíveis de remover.

Lista de Verificação de Operação

Um instalador qualificado deve verificar o seguinte

- Verifique a ignição dos queimadores. Consulte a ilustração para obter a altura adequada da chama na posição HI. A chama baixa deve acender em cada orifício.
- Verifique a função BAKE do forno: queimador de cozimento na potência máxima.
- Verifique a função CONVECTION BAKE: asse e grelhe os queimadores ao mesmo tempo que o ventilador de convecção.
- Verifique a função BROIL: queimador de grelhar na potência máxima
- Verifique a função CONVECTION BROIL: grelhar o queimador na potência máxima com o ventilador de convecção ligado
- Verifique a operação do ventilador de convecção: O ventilador de convecção liga quando o interruptor é movido para a posição "ON"

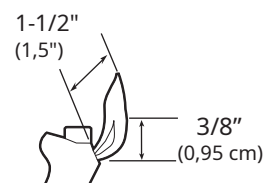

serviço e registro

Somente peças de reposição autorizadas podem ser usadas na manutenção do aparelho. Todos os tipos de serviço devem ser encaminhados a um técnico qualificado.

Entre em contato com a Viking Range, LLC em 1-888-(845-4641) para obter o distribuidor de peças mais próximo em sua área ou escreva:

VIKING RANGE, LLC
SERVIÇO PREFERIDO
Rua Frontal 111
Greenwood, Mississippi 38930 EUA

Anote as informações listadas abaixo. Você precisará dele se precisar de serviço. O número do modelo e o número de série da sua linha estão localizados sob o painel de controle quando você abre a porta. Um rótulo duplicado está localizado na parte de trás do intervalo.

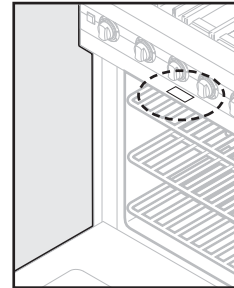

Número do modelo _____

Número de série _____

Data da compra _____

Data de instalação _____

Nome do vendedor _____

Endereço _____

**Este guia de instalação deve permanecer com a unidade.
para referência futura.**

Viking Range, LLC
Rua Frontal 111
Greenwood, Mississippi 38930 EUA
(662) 455-1200

Para obter informações sobre o produto, ligue para 1-888-(845-4641) ou visite o site
em vikingrange.com

