

FOLHA DE
ESPECIFICAÇÕES
DO PRODUTO

Destruidor
Modelo 56 comida

in sink erator®



Triturador de Alimentos Modelo 56

O triturador de alimentos Modelo 56 é a nossa opção intermediária da série M. Graças à sua tecnologia de trituração monofásica, o conforto na cozinha é garantido, assim como com o motor de 0,55 cv, sua garantia de 3 anos.

Características



padrão
silencioso



Plástico
rolha
plástico



Rápido-
Instalação
Bloqueio rápido_{MT}



poderoso
motor potente
indução



trocar
Incorporado



ambiental
Respeitoso
com o meio
atmosfera

FOLHA DE ESPECIFICAÇÕES DO PRODUTO

Destruidor
Modelo 56 comida

Especificações

- alimentação contínua
- trocar Incorporado
- motor monofásico
- Duração da operação: Intermitente
- rolamentos alto e baixo permanentemente lubrificado
- Peso (aproximado): 8,1kg
- Altura total: 318mm
- Tecnologia de esmagamento em 1 fase
- capacidade do câmara de esmagamento: 980ml
- Proteção do motor: Reinicialização manual por sobrecarga
- Consumo água média: cerca de 4,0 L por pessoa e dia
- Conexão de drenagem: 1-1/2" (3,81 cm)
- consumo médio de eletricidade: 3 - 4 KWH por ano
- Conexão de drenagem da máquina de lavar louça

Dimensões (mm)

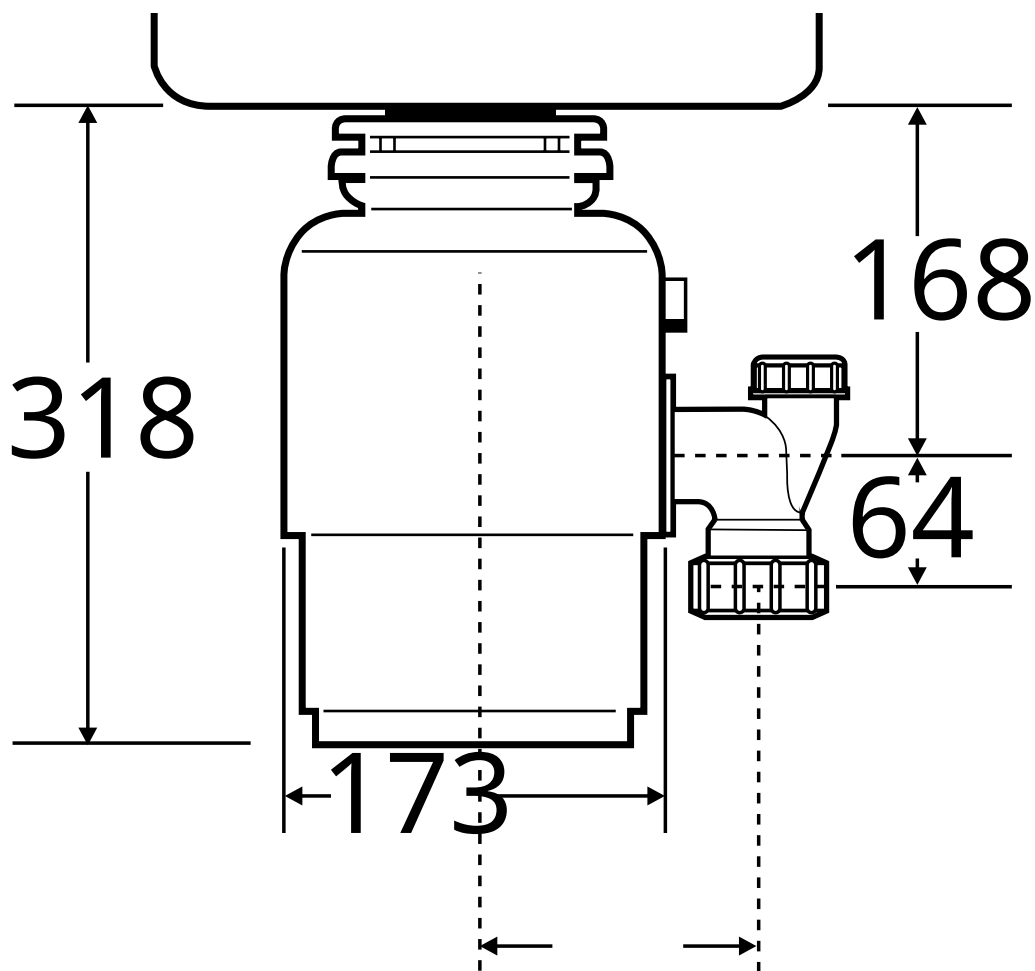

volts/Hz	CV.	RPM	carga média
220-240 V, 50 Hz	.55	1425	380W

InSinkErator
Suíte 10, Prédio 6
Hatters Lane
Croxley Green Business Park
Watford, Herts WD18 8YH
Reino Unido

Telefone de vendas: 00 44 01923 97 880
Telefone de serviço 00 44 0800 389 3715
www.insinkerator.es

InSinkErator
Emerson Electric Co.
Rua 21, 4700
Racine, WI 53406-5093 EUA

Telefone de vendas/atendimento: +1 262-554-5432